

Assurez-vous de lire avant de  
commencer le travail !

Mode d'emploi



## Groupe électrogène-inverter dans la boîte anti-bruit

KS 2000i S  
KS 2000iG S  
KS 3000i S  
KS 4000iE S  
KS 4000iEG S  
KS 6000i S  
KS 9500i S ATSR

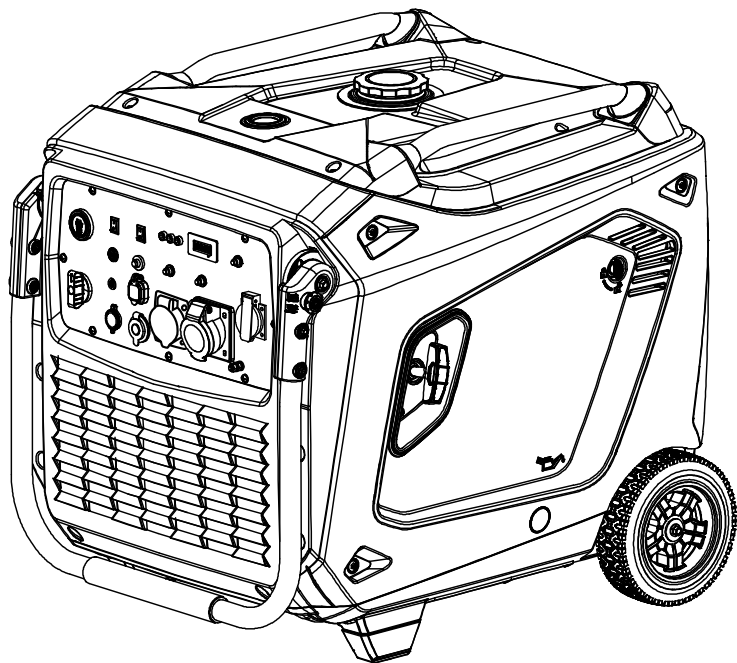



Merci d'avoir choisi les produits **Könnner & Söhnen®**. Ce manuel contient une brève description de la sécurité, de l'utilisation et de la mise en oeuvre. Vous pouvez trouver plus d'informations sur le site Web officiel du fabricant dans la section support: [konner-sohnen.com/pages/instructions](http://konner-sohnen.com/pages/instructions)

Vous pouvez également visiter la section support et télécharger la version complète du manuel en scannant le Code QR.



*Assurez-vous de lire la version complète des instructions avant utilisation!*

Le fabricant du générateur peut effectuer certaines modifications que ce manuel ne peut pas refléter, à savoir:

- Le fabricant se réserve le droit d'apporter des modifications à la conception, au contenu de la livraison et à la construction du produit.
- Les images et les dessins du mode d'emploi sont schématiques et peuvent différer des parties réelles et des inscriptions sur le produit.

À la fin du manuel, vous trouverez les informations de contact que vous pourrez utiliser en cas de problème. Toutes les informations contenues dans ce manuel d'utilisation sont les plus récentes au moment de l'impression. Une liste des centres de services est disponible sur le site officiel de l'importateur: [www.konner-sohnen.fr](http://www.konner-sohnen.fr)



ATTENTION - DANGER!



**Le non-respect de la recommandation indiquée avec ce symbole peut entraîner des blessures graves voire la mort pour l'opérateur ou des tiers.**



IMPORTANT!



**Informations utiles pour exploitation de l'appareil.**

## MESURES DE SÉCURITÉ

1

### ZONE DE TRAVAIL



ATTENTION - DANGER!



**Lors de l'utilisation du groupe électrogène, il est important de prendre en compte la consommation réelle des appareils électriques raccordés, y compris le facteur de puissance (cosφ) et la puissance de démarrage, qui, dans le cas d'appareils à moteur, peut être plusieurs fois supérieure à la puissance nominale et ne doit pas dépasser la puissance maximale du groupe électrogène.**



ATTENTION - DANGER!



**Faites attention au nombre de phases du générateur et du réseau. Le générateur triphasé doit être utilisé uniquement pour les consommateurs triphasés. La connexion d'un générateur triphasé au réseau triphasé de la maison en absence de consommateurs triphasés de l'énergie électrique - est interdite.**



**Comme les gaz d'échappement de CO<sub>2</sub> contiennent du monoxyde de carbone toxique, qui met la vie en danger, il est strictement interdit de placer le générateur dans des bâtiments résidentiels, des locaux reliés à des bâtiments résidentiels par un système de ventilation commun, d'autres locaux à partir desquels les gaz d'échappement peuvent pénétrer dans des locaux résidentiels**

- Il est interdit d'utiliser le générateur par temps de pluie, de neige et par forte humidité, de toucher le générateur avec les mains mouillées et de le laisser longtemps en plein soleil en été. Il est recommandé de stocker le générateur et l'utiliser sous un auvent ou dans une pièce bien ventilée.
- Faire installer le générateur sur une surface horizontale plane et solide. Placez le générateur sur une surface solide et plane, loin des liquides ou des gaz inflammables (la distance d'au moins 1 m). Installez le générateur à une distance d'au moins 1 m du panneau de commande avant et d'au moins 50 cm de chaque côté, y compris la partie supérieure du générateur. Le générateur est pourvu des amortisseurs qui réduisent les vibrations pendant le fonctionnement et évitent d'endommager la surface où le générateur est installé.
- N'utilisez pas le générateur près de gaz, liquides ou poussières inflammables. Lors du fonctionnement, le système d'échappement du générateur est fortement chauffé, ce qui peut provoquer l'inflammation de ces matériaux ou leur explosion.
- Gardez la zone de travail propre et bien éclairée pour éviter les blessures.
- Ne laissez pas des étrangers, des enfants ou des animaux de s'approcher à un générateur mis en marche.
- Le port de chaussures de protection et de gants de protection lors de l'utilisation du générateur est obligatoire.

### SÉCURITÉ ÉLECTRIQUE

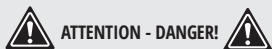

**L'appareil génère de l'électricité. Suivez les précautions de sécurité pour éviter les chocs électriques.**



**Un schéma de connexion de type IT ou TN doit être réalisé avec le groupe électrogène selon l'application prévue. Selon l'application et le système construit, une mise à la terre et des mesures de protection supplémentaires sont nécessaires, telles que le contrôle de l'isolement ou la protection contre les contacts accidentels (dispositif de protection).**

- Le schéma de câblage du générateur doit être conforme aux règles d'installation et aux exigences de la législation en vigueur.
- Les groupes électrogènes Könnér & Söhnen ont été construits à l'origine comme un système IT (le conducteur neutre isolé) avec une protection de base moyennant isolation des parties sous tension dangereuses conformément à la norme DIN VDE 0100-410. Le boîtier d'un groupe électrogène est isolé des conducteurs porteurs de courant L et N. Dans tous les cas, à l'exception d'un système IT avec conducteur neutre isolé et égalisation de potentiel, une mise à la terre du groupe électrogène doit être effectuée. Dans un système IT mis à la terre, un contrôleur d'isolement doit être utilisé. Des informations supplémentaires concernant l'utilisation du groupe électrogène dans les systèmes IT (le neutre isolé) et les systèmes TN sont disponibles sur notre site Web ou peuvent être obtenues auprès de notre support technique. Pour éviter les chocs électriques, n'utilisez pas de câbles d'alimentation endommagés, de contacts endommagés/rouillés.
- L'installation correcte du câblage électrique pour l'alimentation de secours doit être effectuée par un électricien qualifié, conformément à toutes les règles et réglementations en matière d'électricité.
- Il est impossible d'empêcher l'alimentation en courant du réseau électrique au générateur lors du rétablissement de l'alimentation en électricité.
- L'utilisation du générateur est interdite en cas de forte humidité ambiante. Ne laissez pas l'humidité pénétrer dans le générateur, car cela augmente le risque de choc électrique.

- Évitez tout contact direct avec les surfaces mises à la terre (tuyaux, radiateurs, etc.).
- Soyez vigilant lorsque vous travaillez avec un câble d'alimentation. Remplacez-le immédiatement en cas de dommage, car le câble endommagé augmente le risque de choc électrique.
- Tous les raccordements de générateur au réseau doivent être effectués par un électricien certifié.
- Effectuez une mise à la terre du générateur électrique avant de commencer à utiliser (borne de mise à la terre sur le panneau de commande).
- Ne débranchez pas et ne connectez pas les consommateurs au générateur, quand vos pieds sont dans l'eau ou sur un sol humide.
- Ne touchez pas les parties du générateur sous tension.
- Ne connecter au générateur que les consommateurs répondant aux caractéristiques électriques et à la puissance nominale du générateur.
- Gardez tout le matériel électrique propre et au sec. Les câbles dont l'isolation est endommagée doivent être remplacés. Il est également nécessaire de remplacer les contacts usés, endommagés ou rouillés.



**IMPORTANT!**



**Il est interdit de connecter au générateur des appareils capables de générer des impulsions de courant et de diriger l'énergie vers le générateur (stabilisateurs de tension, appareils avec freins électroniques, onduleurs réseau et hybrides, etc.).**

Le générateur et les consommateurs d'électricité forment un système fermé dont les éléments s'influencent mutuellement. Un tel système est physiquement différent du réseau public, car des facteurs tels que la charge de phases déséquilibrées et la consommation non linéaire du courant par les consommateurs d'électricité ont un impact beaucoup plus important et peuvent endommager le groupe électrogène lui-même et les consommateurs d'électricité connectés.



**IMPORTANT!**



**L'appareil ne doit être utilisé qu'aux fins pour lesquelles il a été conçu. Une mauvaise utilisation de l'appareil prive l'acheteur du droit à des réparations gratuites sous garantie.**

### SÉCURITÉ PERSONNELLE

- N'utilisez pas le générateur si vous êtes fatigué, sous l'influence de médicaments forts, de stupéfiants ou d'alcool. L'inattention pendant le travail peut provoquer des blessures graves.
- Évitez les démarrages spontanés. Lorsque vous éteignez le générateur, assurez-vous que l'interrupteur est en position OFF.



**ATTENTION - DANGER!**



**Le non-respect de ces exigences peut entraîner un incendie ou une explosion du générateur, ainsi que l'incendie du câblage électrique dans le bâtiment.**

- Ne travaillez pas dans un endroit avec mauvaise ventilation. Les gaz d'échappement contiennent du monoxyde de carbone qui est toxique et dangereux pour la vie!
- Assurez-vous qu'il n'y a pas d'objets étrangers sur le générateur lorsqu'il est mis en marche. L'appareil doit être utilisé uniquement pour l'usage auquel il est destiné. L'utilisation non autorisée de l'appareil prive l'acheteur du générateur du droit des réparations sous garantie. Il est interdit de s'asseoir, de monter sur la génératrice et de manipuler l'équipement de manière inappropriée.
- Maintenez toujours une position et un équilibre stables lors du démarrage du générateur.
- Ne surchargez pas le générateur, utilisez-le uniquement pour alimenter les charges auxquelles il est destiné.

### PRÉCAUTIONS DE SÉCURITÉ LORS DU TRAVAIL AVEC UN GÉNÉRATEUR À ESSENCE

- Ne mettez pas le générateur en marche avec une charge connectée!
- L'installation du générateur doit être à au moins 1 m de distance d'objets, de substances explosives et inflammables facilement accessibles, son moteur étant chauffé pendant le fonctionnement.

- Vous ne pouvez pas remplir le carburant avec le générateur en marche.

- Il est interdit de fumer pendant le ravitaillement en carburant.

**- Utilisez uniquement de l'essence sans plomb avec un indice d'octane de 90-95 contenant au maximum 10 % d'éthanol.** Les instructions du fabricant concernant la durabilité et le stockage du carburant doivent être strictement respectées. Le carburant contenu dans le réservoir entre en contact avec l'air, ce qui peut en altérer la qualité. Avec le temps, selon la qualité du carburant, des dépôts peuvent se former dans la cuve du carburateur, qui doit être vidangée régulièrement pour garantir le bon fonctionnement du carburateur. Si le groupe électrogène ne doit pas être utilisé pendant une période prolongée, il est recommandé de vidanger complètement l'essence du carburateur et du réservoir à l'aide de la vis de vidange du carburateur, afin d'éviter la formation de dépôts dans le système d'alimentation. Le non-respect de ces recommandations peut entraîner des dommages au carburateur.

- Observez le remplissage du réservoir de carburant, ne le laissez pas déborder.

- Il est interdit de toucher le système d'échappement après le démarrage et pendant le fonctionnement du générateur.

- Fonctionnement près de l'eau, par temps de pluie ou de neige, ou si l'équipement est mouillé est interdit.

- Avant de démarrer le générateur, il est nécessaire d'apprendre comment fonctionne l'Arrêt de secours du générateur!



**ATTENTION - DANGER!**



**L'huile contamine la terre et les eaux souterraines. Évitez les fuites d'huile du carter!**

### PRÉCAUTIONS DE SÉCURITÉ LORS DU TRAVAIL AVEC UN GÉNÉRATEUR À ESSENCE/GAZ



**IMPORTANT!**



**Pour les modèles à essence/gaz, seul le mélange propane-butane pour voitures peut être utilisé comme carburant! Il est interdit d'utiliser tout autre gaz!**

- Ne mettez pas le générateur en marche avec une charge connectée! De même, déconnectez la charge avant d'arrêter le moteur.

- Tous les consommateurs d'électricité sont autorisés à se connecter uniquement après le préchauffage du générateur! Il peut y avoir des résidus de carburant dans le carburateur et, de ce fait, lors du branchement d'appareils électriques, le moteur peut dès le début fonctionner de manière instable.

- Déconnectez la charge avant d'arrêter le moteur, puis fermez la vanne, puis, lorsque le moteur s'arrête, mettez la clé de démarrage en position OFF et bloquez l'alimentation en gaz.

- Avant utilisation, assurez-vous que tous les flexibles et les connecteurs sont correctement connectés.

- En cas de fuite de gaz, arrêtez le flux de gaz dans la bouteille et ventilez la pièce dès que possible.

- Lors de l'arrêt du moteur, débranchez d'abord tous les appareils connectés au générateur, puis fermez la vanne, puis, lorsque le moteur s'arrête, mettez la clé de démarrage en position OFF et bloquez l'alimentation en gaz.



**ATTENTION - DANGER!**



**Lorsque vous utilisez un générateur au gaz liquéfié, assurez-vous qu'il n'y a pas d'étincelles à proximité du générateur.**



**ATTENTION - DANGER!**



**Il est interdit de laisser le robinet de la bouteille de gaz ouvert lorsque le générateur ne fonctionne pas. Il est interdit d'utiliser le groupe électrogène au gaz dans les sous-sols.**



**ATTENTION - DANGER!**



**Faites attention! Il est interdit d'utiliser simultanément de l'essence et du gaz liquéfié! Lors de l'utilisation d'essence, il est nécessaire d'arrêter l'alimentation en gaz. Arrêtez d'utiliser du gaz lorsque vous utilisez de l'essence.**

DESCRIPTION DES SYMBOLES DE SECURITE LORS DE L'UTILISATION D'UN GROUPE ELECTROGENE

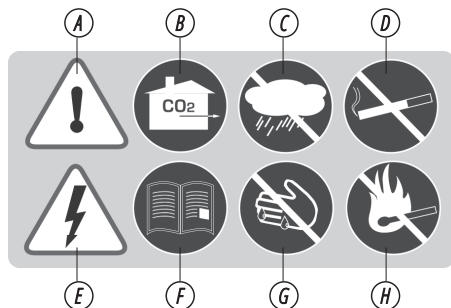

- A.** Soyez prudent lorsque vous utilisez l'appareil! Suivez les précautions de sécurité spécifiées dans les instructions d'utilisation.
- B.** Utilisez le groupe électrogène uniquement dans des zones bien ventilées ou dans la rue. Les gaz d'échappement contiennent du CO<sub>2</sub>, dont les vapeurs représentent un danger de mort.
- C.** N'utilisez pas et ne stockez pas l'appareil dans des conditions d'humidité élevée.
- D.** Ne pas fumer en utilisant un groupe électrogène!
- E.** L'appareil génère de l'électricité. Suivez les précautions de sécurité pour éviter les chocs électriques.
- F.** Lisez attentivement le mode d'emploi avant d'utiliser l'appareil.
- G.** Ne touchez pas le groupe électrogène avec les mains mouillées ou sales.
- H.** Suivez les règles de sécurité incendie, n'utilisez pas de flammes nues à proximité du groupe électrogène.
- I.** Ne pas toucher! Le silencieux pendant le fonctionnement du groupe électrogène est chauffé.



Utilisez uniquement de l'essence sans plomb avec un indice d'octane de 90-95 contenant au maximum 10 % d'éthanol.



Le niveau de bruit est indiqué à une distance de 7 m. Pour différents modèles, ce niveau est différent. Tous les niveaux sont donnés dans la section « CARACTÉRISTIQUES TECHNIQUES DES GROUPE ÉLECTROGÈNES ».



Indication du niveau d'huile requis dans le carter



Le filtre à air doit être nettoyé toutes les 50 heures de fonctionnement du groupe électrogène (dans des conditions de pollution accrue toutes les 10 heures).

MODÈLES KS 2000i S, KS 2000iG S, KS 3000i S

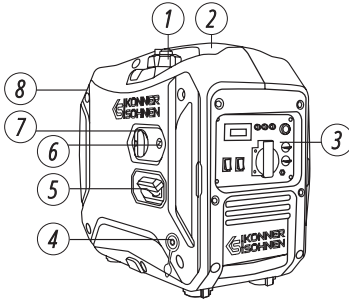

1. Événement du bouchon du réservoir de carburant
2. Poignée de transport
3. Panneau de commande
4. Sortie GPL
5. Poignée du démarreur manuel
6. Régistre d'air
7. La poignée pour changer le type de carburant pour le modèle KS 2000iG S. Interrupteur du moteur multifonctionnel pour le modèle KS 2000i S
8. Couvercle de maintenance (de l'autre côté du groupe électrogène)

PANNEAU DE COMMANDE POUR LES MODÈLES KS 2000i S, KS 2000iG S

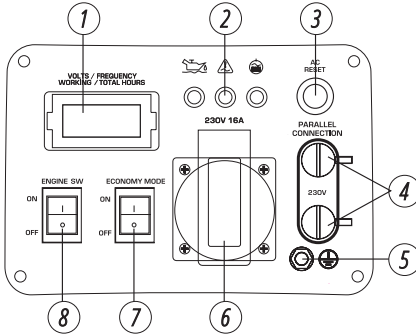

1. Affichage LED
2. Indicateur du niveau de l'huile, indicateur de surcharge, indicateur de tension
3. Le bouton Reset
4. Prise pour connection des groupes électrogènes en parallèle
5. Borne de mise à la terre

PANNEAU DE COMMANDE POUR LE MODÈLE KS 3000i S

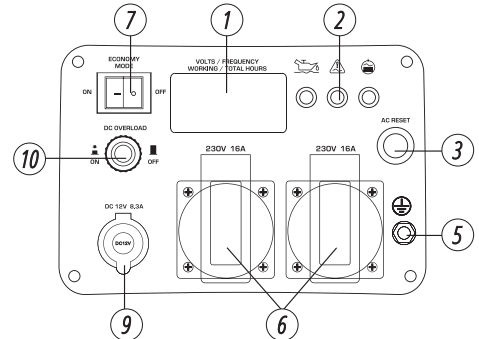

6. Prise CA Schuko 230V (prises CA 2xSchuko 230V pour le modèle KS 3000i S)
7. Interrupteur du mode économique
8. Interrupteur moteur OFF/ON pour le modèle KS 2000iG S. Pour le modèle KS 2000i S, l'interrupteur du moteur multifonctionnel se trouve sur le carter du groupe électrogène (voir « Vu d'ensemble », pt. 7).
9. Prise CC 12V/8.3A
10. Fusible CC 12V

MODÈLES KS 4000iE S, KS 4000iEG S, KS 6000iE S

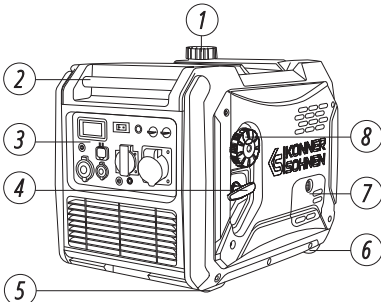

1. Bouchon du réservoir de carburant
2. Poignée de transport
3. Panneau de commande
4. Poignée du démarreur manuel
5. Pieds antivibrations
6. Roues de transport
7. Couvercle de maintenance
8. Interrupteur du moteur (interrupteur du moteur multifonctionnel pour le modèle KS 4000iEG S)

### PANNEAU DE COMMANDE POUR LE MODÈLE KS 4000iE S

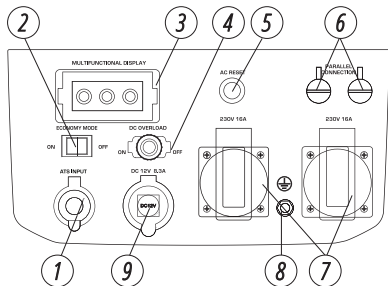

1. Sortie ATS
2. Interrupteur du mode économique
3. Affichage LED multifonctionnel  
(Affichage LED pour le modèle KS 4000iEG S)
4. Fusible CC 12V
5. Le bouton Reset
6. Prise pour connection des des groupes électrogènes en parallèle

### PANNEAU DE COMMANDE POUR LE MODÈLE KS 4000iEG S

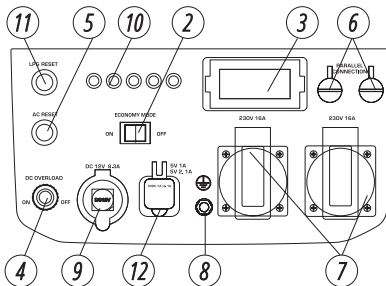

7. Prises CA 2xSchuko 230V
8. Borne de mise à la terre
9. Prise CC 12V/8.3A
10. Indicateur du niveau de l'huile, indicateur de surcharge, indicateur de tension (+ 2 indicateurs de type de carburant pour le modèle KS 4000iEG S)
11. Commutateur de type de carburant
12. Sortie USB 2x5V

### PANNEAU DE COMMANDE POUR LE MODÈLE KS 6000iE S

1. Fusible CC 12V
2. Affichage LED multifonctionnel
3. Sortie USB 2x5V
4. Prise CA Schuko 230V
5. Interrupteur du mode économique
6. Le bouton Reset
7. Prise pour connection des groupes électrogènes en parallèle
8. Prise CA CEE 230V 32A
9. Borne de mise à la terre
10. Fusible CA 16V
11. Sortie ATS
12. Prise CC 12V/8.3A

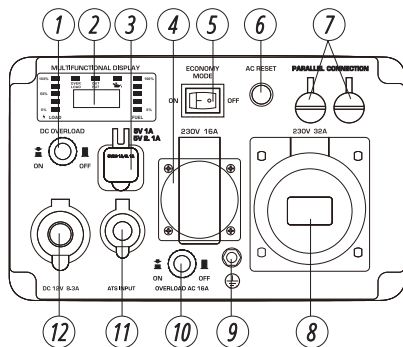

### MODEL KS 9500iE S ATSR

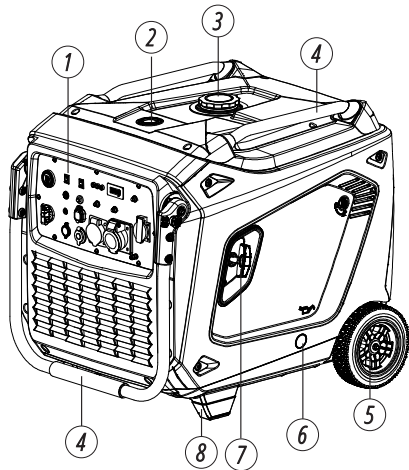

1. Panneau de commande
2. Indicateur de niveau de carburant
3. Couvercle du réservoir de carburant
4. Poignée de transport
5. Roues de transport
6. Couvercle de maintenance  
(pour remplacer l'huile moteur)
7. Poignée du démarreur manuel
8. Pieds antivibrations



## PANNEAU DE COMMANDE POUR LE MODÈLE KS 9500iE S ATSR

1. Bouton START/STOP
2. Interrupteur du moteur
3. Prise de charge de la batterie
4. Interrupteur du mode économique
5. Le bouton Reset
6. Affichage LED multifonctionnel
7. Sortie ATS
8. Fusible CA 16V
9. Prise CA Schuko 230V
10. Borne de mise à la terre
11. Prise CA CEE 230V 63 A
12. Prise CA CEE 230V 32A
13. Fusible CC 12V
14. Sortie USB 2x5V
15. Connexion pour les contacts de commande PF externes
16. Robinet de carburant
17. Prise CC 12V/8.3A
18. Interrupteur à commande à distance

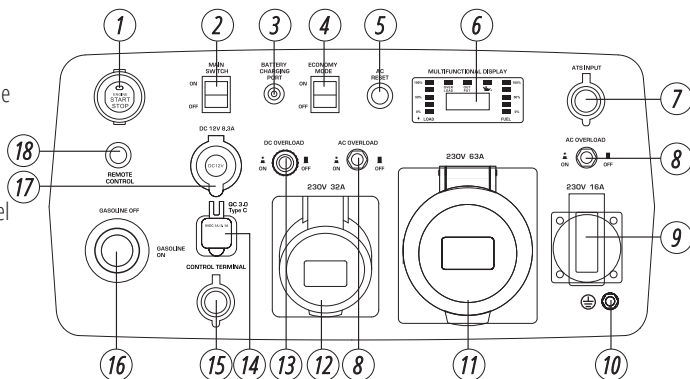

16. Robinet de carburant
17. Prise CC 12V/8.3A
18. Interrupteur à commande à distance



**IMPORTANT !**



**Le fabricant se réserve le droit de modifier l'ensemble, la conception et la construction des produits. Les images dans les instructions sont schématiques et peuvent différer des vraies pièces et inscriptions sur le produit.**

## CONTENU DE LA LIVRAISON

4

1. Groupe électrogène
2. Emballage
3. Mode d'emploi
4. Clé à bougies
5. Tournevis PH2 6,0 mm
6. Etui pour accessoires



Outre les composants illustrés dans l'image du groupe électrogène à essence, le groupe électrogène avec système mixte (gaz/essence) est équipé d'un tuyau de gaz liquéfié relié au groupe électrogène. Le kit de livraison comprend :

1. *Valve de manodétendeur intégrée (30-50 mBar).*
2. *Tuyau de raccordement de la bouteille de gaz de 1,5 m.*

Branchez le tuyau de raccordement de gaz à la sortie GPL



pour modèle KS 2000iG S

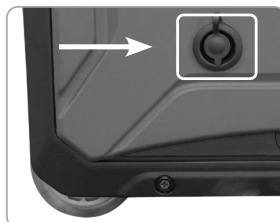

pour modèle KS 4000iEG S

Le modèle	KS 2000i S	KS 2000iG S	KS 3000i S
Tension	230 V		
Puissance maximale	2,0 kW	2,0* kW	3,3 kW
Puissance nominale	1,8 kW	1,8* kW	3,0 kW
Fréquence	50 Hz		
Courant (max)	8,7 A	8,7 A	14,3 A
Prises	1×Schuko 230V 16A		2×Schuko 230V 16A
Démarrage	manuel	manuel	manuel
Volume du réservoir de carburant	5 l	5 l	5 l
Temps de travail sous charge 50%**	6,25 h	6,25 h	4,03 h
Affichage LED	compteur horaire, fréquence, tension		
Niveau de bruit Lpa(7m)/Lwa	62/90 dB	62/90 dB	68/96 dB
Sortie 12V, A	–	–	12V/8,3A
USB + Type C	USB QC3.0 + Type C	–	–
Le modèle du moteur	KS 100i	KS 100i	KS 160i
Volume cylindre moteur	79.8 cm <sup>3</sup>	79.8 cm <sup>3</sup>	143 cm <sup>3</sup>
Le type du moteur	essence 4 temps	gaz/essence 4 temps	essence 4 temps
Puissance du moteur	2,5 ch. v.	2,5 ch. v.	5 ch. v.
Possibilité de connecter des groupes électrogènes en parallèle	+	+	–
Volume du carter	0,35 l	0,35 l	0,4 l
Facteur de puissance, cos φ	1	1	1
Présence de l'ATS	–	–	–
Dimensions (L×H×L)	570×350×565 mm	715×350×565 mm	570×350×565 mm
La batterie en lithium	–	–	–
Poids net	19 kg	19 kg	22,5 kg
Classe de protection	IP23M		
<b>Écart admissible par rapport à la tension nominale – pas plus de 5%</b>			

\* Pendant le fonctionnement au gaz, la puissance du générateur est réduite de 10%.

\*\*La consommation de carburant dépend de nombreux facteurs, tels que la charge, la qualité du carburant, la saison, l'altitude, l'état technique du générateur.

Pour assurer la fiabilité et augmenter la durée de vie du moteur de générateur, la puissance de crête peut être légèrement limitée par des disjoncteurs.

Les conditions de fonctionnement optimales sont la température ambiante 17-25°C, la pression barométrique 0,1 MPa (760 mm Hg), l'humidité relative 50-60%. Dans ces conditions environnementales, le générateur est capable de performances maximales en termes de caractéristiques annoncées. En présence des écarts de ces conditions, des variations de productivité du générateur sont possibles.

Veuillez noter que des charges de plus de 80% de la puissance nominale ne sont pas recommandées à long terme parce qu'elles réduisent la ressource du moteur.

Le modèle	KS 4000iE S	KS 4000iEG S
Tension	230 V	
Puissance maximale	4,4 kW	4,0* kW
Puissance nominale	4,0 kW	3,5* kW
Fréquence	50 Hz	
Courant (max)	19.1 A	17.4 A
Prises	2×Schuko 230V 16A	
Démarrage	manuel/électrique	manuel/électrique
Volume du réservoir de carburant	13 l	13 l
Temps de travail sous charge 50%**	7,8 h	7,8 h
Affichage LED	affichage LED multifonctionel***	
Niveau de bruit Lpa(7m)/Lwa	66/97 dB	66/97 dB
Sortie 12V, A	12V/8,3A	12V/8,3A
USB + Type C	USB QC 3.0 + Type C	
Le modèle du moteur	KS 240i	KS 240i
Volume cylindre moteur	223 cm <sup>3</sup>	223 cm <sup>3</sup>
Le type du moteur	essence 4 temps	gaz/essence 4 temps
Puissance du moteur	7,5 ch. v.	7,5 ch. v.
Possibilité de connecter des groupes électrogènes en parallèle	+	+
Volume du carter	0,6 l	0,6 l
Facteur de puissance, cos φ	1	1
Présence de l'ATS	+	-
Dimensions (L×H×L)	675×500×575 mm	675×500×575 mm
La batterie en lithium	1,6 Ah	1,6 Ah
Poids net	38 kg	41 kg
Classe de protection	IP23M	
<b>Écart admissible par rapport à la tension nominale – pas plus de 5%</b>		

\* Pendant le fonctionnement au gaz, la puissance du générateur est réduite de 10%.

\*\*La consommation de carburant dépend de nombreux facteurs, tels que la charge, la qualité du carburant, la saison, l'altitude, l'état technique du générateur.

\*\*\*Affichage LED multifonctionel: la charge, niveau de carburant, fréquence, tension, compteur horaire; indicateur de niveau d'huile, indicateur de surcharge, indicateur de fonctionnement.

Pour assurer la fiabilité et augmenter la durée de vie du moteur de générateur, la puissance de crête peut être légèrement limitée par des disjoncteurs.

Les conditions de fonctionnement optimales sont la température ambiante 17-25°C, la pression barométrique 0,1 MPa (760 mm Hg), l'humidité relative 50-60%. Dans ces conditions environnementales, le générateur est capable de performances maximales en termes de caractéristiques annoncées. En présence des écarts de ces conditions, des variations de productivité du générateur sont possibles.

Veuillez noter que des charges de plus de 80% de la puissance nominale ne sont pas recommandées à long terme parce qu'elles réduisent la ressource du moteur.

Le modèle	KS 6000iE S	KS 9500iE S ATSR
Tension	230 V	
Puissance maximale	5,5 kW	9,5 kW
Puissance nominale	5,0 kW	9,0 kW
Fréquence	50 Hz	
Courant (max)	23,9 A	41,3 A
Prises	1×Schuko 230V 16A, 1×CEE 230V 32A	1×Schuko 230V 16A, 1×CEE 230V 32A, 1×CEE 230V 63A,
Démarrage	manuel/électrique	manuel/électrique/à distance
Volume du réservoir de carburant	14,5 l	30 l
Temps de travail sous charge 50%**	7 h	10,27 h
Affichage LED	affichage LED multifonctionel***	
Niveau de bruit Lpa(7m)/Lwa	70/97 dB	70/97 dB
Sortie 12V, A	12V/8,3A	12V/8,3A
USB + Type C	USB QC3.0 + Type C	USB QC3.0 + Type C
Le modèle du moteur	KS 240i	KS 480i
Volume cylindre moteur	223 cm <sup>3</sup>	438 cm <sup>3</sup>
Le type du moteur	essence 4 temps	essence 4 temps
Puissance du moteur	7,5 ch. v.	14,2 ch. v.
Possibilité de connecter des groupes électrogènes en parallèle	+	-
Volume du carter	0,65 l	1,2 l
Facteur de puissance, cos φ	1	1
Présence de l'ATS	+	+
Dimensions (L×H×L)	715×525×640 mm	715×525×640 mm
La batterie en lithium	1,6 Ah	1,6 Ah
Poids net	43 kg	85 kg
Classe de protection	IP23M	
<b>Écart admissible par rapport à la tension nominale – pas plus de 5%</b>		

\* Pendant le fonctionnement au gaz, la puissance du générateur est réduite de 10%.

\*\*La consommation de carburant dépend de nombreux facteurs, tels que la charge, la qualité du carburant, la saison, l'altitude, l'état technique du générateur.

\*\*\*Affichage LED multifonctionel: la charge, niveau de carburant, fréquence, tension, compteur horaire; indicateur de niveau d'huile, indicateur de surcharge, indicateur de fonctionnement.

Pour assurer la fiabilité et augmenter la durée de vie du moteur de générateur, la puissance de crête peut être légèrement limitée par des disjoncteurs.

Les conditions de fonctionnement optimales sont la température ambiante 17-25°C, la pression barométrique 0,1 MPa (760 mm Hg), l'humidité relative 50-60%. Dans ces conditions environnementales, le générateur est capable de performances maximales en termes de caractéristiques annoncées. En présence des écarts de ces conditions, des variations de productivité du générateur sont possibles.

Veuillez noter que des charges de plus de 80% de la puissance nominale ne sont pas recommandées à long terme parce qu'elles réduisent la ressource du moteur.

## CONDITIONS D'UTILISATION DU GROUPE ÉLECTROGÈNE-INVERTER

6

Lors de la mise en service du groupe électrogène, nous vous recommandons de faire la mise à la terre. Avant de démarrer l'appareil, il faut s'assurer que la puissance totale des consommateurs connectés ne doit pas dépasser la puissance nominale du groupe électrogène.



**IMPORTANT !**



**Les groupes électrogènes à inverter fournissent du 230 V 50 Hz, et il est interdit d'utiliser le groupe électrogène comme remplacement du réseau électrique public pour des systèmes de réinjection (onduleurs raccordés au réseau, onduleurs hybrides, micro-onduleurs, systèmes de stockage sur batterie en courant alternatif, etc.). Les systèmes de réinjection peuvent détecter la sortie 230 V 50 Hz du groupe électrogène à inverter comme un réseau électrique et endommager le groupe électrogène par retour de courant.**



**IMPORTANT !**



**Assurez-vous que le panneau de commande, la grille de ventilation et le dessous de l'onduleur sont bien refroidis, qu'il n'y a pas de petits morceaux de matériaux solides, de saleté, d'eau. Un fonctionnement incorrect du refroidisseur peut endommager le moteur, l'onduleur ou l'alternateur.**

## TRAVAIL AVEC LE GÉNÉRATEUR

7

### INDICATEUR DE NIVEAU D'HUILE

Lorsque le niveau d'huile tombe en dessous du niveau de fonctionnement requis, l'indicateur d'huile s'allume puis le moteur s'arrête automatiquement. Le moteur ne démarrera pas tant que vous n'aurez pas ajouté d'huile.

### INDICATEUR AC

Lorsque le générateur fonctionne et produit de l'électricité, le voyant AC est allumé.

### INDICATEUR DE SURCHARGE

L'indicateur de surcharge s'allume lorsque le générateur connecté est surchargé, que l'unité de commande de l'onduleur surchauffe ou que la tension de sortie CA augmente.

Si l'indicateur de surcharge s'allume, le moteur continuera à tourner, mais le générateur cessera de produire de l'électricité. Dans ce cas, vous devez effectuer :

1. Éteignez tous les appareils électriques connectés et arrêtez le moteur.
2. Réduisez la puissance totale des appareils connectés à la puissance nominale du générateur.
3. Vérifiez que la grille de ventilation n'est pas obstruée. Retirez l'excès de saleté ou de débris, le cas échéant.
4. Après vérification, démarrez le moteur.



**IMPORTANT!**



**L'indicateur de surcharge peut être allumé pendant quelques secondes après le démarrage ou lors du branchement d'appareils électriques nécessitant un courant de démarrage important, comme un compresseur ou un indicateur de tension. Cependant, ce n'est pas le signe d'un dysfonctionnement.**

### FUSIBLE CC

Le dispositif de protection CC passe automatiquement sur «OFF» lorsque le courant de l'appareil électrique en fonctionnement est supérieur à celui nominal. Pour réinitialiser le fusible CC, appuyez sur le bouton «ON».



**IMPORTANT!**



**Si le fusible CC a interrompu le travail du générateur, réduisez la puissance de l'appareil électrique connecté. Si le dispositif de protection DC se déclenche à nouveau, arrêtez le travail et contactez le centre de service Könnér & Söhnen le plus proche.**

## ÉVÈNT DU COUVERCLE DE RÉSERVOIR DE CARBURANT (POUR MODÈLE KS 2000i S, KS 3000i S)

Le bouchon du réservoir de carburant est équipé d'un évènement pour laisser l'air entrer au réservoir de carburant. Lorsque le moteur tourne, l'évènement doit être en position « ON ». Cela permettra au carburant d'entrer dans le carburateur pour faire fonctionner le moteur. Après l'arrêt, laissez refroidir le groupe électrogène et fermer l'évènement sur le bouchon du réservoir de carburant. Lorsque le groupe électrogène n'est pas utilisé, fermez l'ouverture de ventilation en position « OFF ».

## TERMINAL DE LA MISE À LA TERRE

Les groupes électrogènes décrits dans ce manuel sont conçus comme sources d'alimentation mobiles dans un système IT avec des conducteurs actifs isolés et fonctionnent sans mise à la terre. La vis de mise à la terre et les contacts PE dans les prises servent à l'égalisation du potentiel. Veuillez respecter les mesures de protection lors de l'utilisation de plusieurs consommateurs électriques dans un système IT.

La mise à la terre est obligatoire lors de l'utilisation du groupe électrogène pour construire un système TN avec un conducteur neutre mis à la terre.

## VÉRIFICATION AVANT LE DÉBUT DE TRAVAIL

8

### VÉRIFIEZ LE NIVEAU DE CARBURANT

1. Dévissez le bouchon du réservoir de carburant et vérifiez le niveau de carburant.
2. Faites le plein si nécessaire jusqu'au niveau du filtre à carburant.
3. Serrez fermement le bouchon du réservoir de carburant.
4. Pour les modèles de type fermé, ouvrez l'évènement d'air sur le bouchon du réservoir.

**Carburant préconisé:** uniquement de l'essence sans plomb avec un indice d'octane de 90–95 contenant au maximum 10 % d'éthanol.

**Capacité du réservoir de carburant:** voir tableau des données techniques.



**IMPORTANT!**



**Essayez immédiatement le carburant renversé avec un chiffon propre, sec et doux, car le carburant peut endommager la surface peinte ou les pièces en plastique.**



**IMPORTANT!**



**Veillez à respecter la date de péremption de l'essence. Si le groupe électrogène ne doit pas être utilisé pendant une période prolongée, videz toujours l'essence du carburateur et, si nécessaire, du réservoir. Veillez à respecter la date de péremption de l'essence. Si le groupe électrogène ne doit pas être utilisé pendant une période prolongée, videz toujours l'essence du carburateur et, si nécessaire, du réservoir.**

### VÉRIFIEZ LE NIVEAU D'HUILE

Le groupe électrogène est transporté sans huile moteur. Ne démarrez pas le moteur tant qu'il n'est pas rempli d'une quantité suffisante d'huile moteur.

1. Ouvrez le capot de maintenance (fig. 1).
2. Dévissez la jauge de niveau d'huile (fig. 2.1 dans le modèle de la série KS 4000 et fig. 2.2 dans le modèle de la série KS 6000) et essuyez-la avec un chiffon propre.
3. Versez de l'huile moteur. La quantité d'huile recommandée pour chaque modèle est indiquée dans le tableau des caractéristiques techniques.

4. Insérez la jauge sans la visser.
5. Vérifiez le niveau d'huile sur le repère de la jauge.
6. Remplissez de l'huile si le niveau est inférieur au repère.
7. Serrez la jauge d'huile.

**Huile moteur recommandée:** SAE 10W30, SAE 10W40.

**Qualité d'huile moteur recommandée:** API Service SG type ou supérieure.

**Quantité d'huile moteur:** voir le tableau des caractéristiques techniques.



Fig. 1

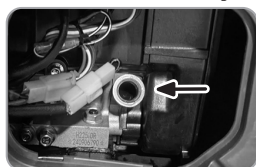

Fig. 2.1



Fig. 2.2

## DEBUT DES TRAVAUX

9

Avant de démarrer le moteur, assurez-vous que la puissance des consommateurs de courant correspond aux capacités du générateur. **Il est interdit de dépasser sa capacité nominale.** Ne connectez pas la charge avant de démarrer le moteur!



**IMPORTANT!**



**Ne modifiez pas les paramètres du contrôleur pour la quantité de carburant ou la vitesse (cet ajustement a été effectué avant la vente). Sinon, des modifications des performances du moteur ou une panne du moteur sont possibles.**



**ATTENTION - DANGER!**



**En mode d'alimentation dans la plage des puissances du nominale au maximale, le générateur ne doit pas fonctionner plus d'une minute.**



**ATTENTION - DANGER!**



**Les groupes électrogènes de secours ne doivent pas fonctionner en continu (par exemple, en ajoutant du carburant dans le réservoir ou en les connectant à un grand réservoir de carburant) ou plus longtemps que recommandé: pour les groupes au GPL/essence ou à essence la durée du travail en continu est de 4 à 6 heures (de l'intensité de la charge).**

**Ce matériel est fourni à titre informatif uniquement et ne constitue pas une instruction pour installer ou connecter un équipement au réseau, mais nous vous invitons à lire les recommandations ci-dessous. La connexion de l'équipement dans chaque cas individuel doit être effectuée par un électricien certifié qui effectue l'installation et la connexion électrique de l'équipement conformément aux lois et réglementations locales. Le fabricant n'est pas responsable d'une connexion incorrecte de l'équipement et n'est pas responsable des éventuels dommages matériels et physiques pouvant survenir à la suite d'une installation, d'une connexion ou d'un fonctionnement incorrects de l'équipement.**

### MISE EN SERVICE

1. Versez de l'huile moteur. La quantité d'huile recommandée pour chaque modèle est indiquée dans le tableau des caractéristiques techniques.
2. Vérifiez le niveau d'huile avec la jauge. Il doit se trouver entre les repères MIN et MAX de la jauge d'huile.
3. Vérifiez le niveau de carburant.
4. Vérifiez le filtre à air pour une installation correcte.

## PENDANT LES 20 PREMIÈRES HEURES DE FONCTIONNEMENT DU GÉNÉRATEUR, SUIVEZ CES PRÉCONISATIONS:

1. Lors de la mise en service, ne connectez pas une charge qui dépasse de plus de 50% la capacité nominale (de fonctionnement) du générateur.
2. Assurez-vous de changer l'huile après la mise en service. Il est préférable de la vidanger pendant que le moteur ne soit pas tout à fait refroidi après le travail, dans ce cas l'huile se vidangera le plus rapidement.
3. Pour démarrer au gaz, placez le commutateur de carburant en position OFF.
4. Vérifiez le filtre à air pour une installation correcte



**IMPORTANT!**



**Avant de mettre le générateur en service, il est nécessaire de connecter le fil de mise à la terre à la borne de mise à terre.**

Pour éviter que la batterie ne se décharge pendant le stockage, elle est fournie avec les bornes débranchées. Pour connecter les bornes de la batterie dans le modèle de générateur KS 4000iE S, procédez comme suit:



1. Ouvrez le capot de maintenance.

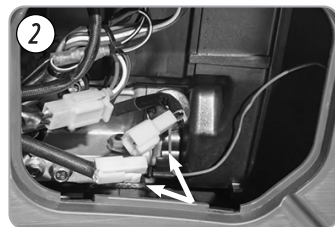

2. Connectez la borne négative de la batterie en raccordant le câble négatif.

Le groupe électrogène est expédié avec les bornes déconnectées afin d'éviter l'auto-décharge de la batterie pendant le stockage.

Pour connecter la batterie du groupe électrogène KS 6000iE S, procédez comme suit :



1. Ouvrez le capot de maintenance.

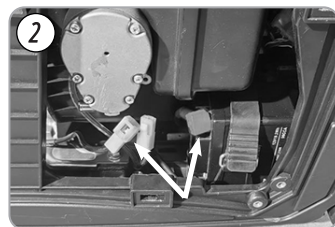

2. Connectez la borne négative de la batterie en raccordant le câble négatif.

## DÉMARRAGE DU MOTEUR



**IMPORTANT !**



**Conseil: Si le moteur cale peu après le démarrage ou ne démarre pas du tout, il est recommandé de vidanger les dépôts du carburateur et de vérifier le niveau d'huile. Le groupe électrogène est équipé d'un indicateur de niveau d'huile minimal, et le moteur s'arrêtera si le niveau d'huile passe en dessous du seuil minimal.**



**IMPORTANT !**

Il convient de vidanger régulièrement les dépôts de la cuve de flotteur du carburateur. Si le groupe électrogène ne doit pas être utilisé pendant une longue période, fermez le robinet carburant et vidangez l'essence du carburateur pour éviter la formation de dépôts à l'intérieur de celui-ci.

#### POUR LES MODÈLES KS 4000iE S, KS 6000iE S

1. Vérifiez le niveau d'huile.
2. Vérifiez le niveau de carburant.
3. Tournez la molette du commutateur multifonction en position « START » (pour le modèle KS 4000iE S, KS 6000iE S, en position RUN).
4. Ouvrez l'évent du bouchon de réservoir de carburant en position « ON » (pour le modèle KS 6000iE S).
- 5.1 Pour démarrer manuellement (modèles KS 4000iE S, KS 6000iE S), tirez sur la poignée de démarrage jusqu'à ce que vous sentiez une légère résistance, puis vous devez la tirer relativement brusquement. Laissez la poignée de démarrage à la main rentrer lentement, ne la relâchez pas.
- 5.2 Pour le démarrage électrique, appuyez sur le bouton rouge sur l'interrupteur multifonction du moteur (Fig. 3).
6. Après le démarrage du moteur, tournez l'interrupteur multifonction en position RUN (fig. 3).

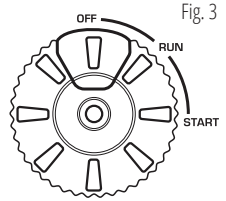

Fig. 3

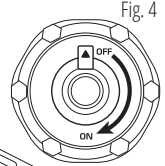

Fig. 4

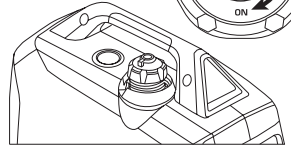

Fig. 5

#### POUR LES MODÈLES KS 2000i S, KS 3000i S

1. Vérifiez le niveau d'huile.
2. Vérifiez le niveau de carburant.
3. Ouvrez l'évent du bouchon de réservoir de carburant en position ON. (Fig. 4).
4. Tournez la vanne du registre d'air sur la position « START » (Fig. 5).
5. Tirez sur la poignée du démarreur jusqu'à ce que vous sentiez une légère résistance, puis tirez-la relativement brusquement. Laissez la poignée de démarrage à la main rentrer lentement, ne la relâchez pas.
6. Mettez la vanne du registre d'air en position « RUN » (Fig. 5).

**Conseil:** pour assurer un fonctionnement long du moteur du générateur, il est important de suivre ces préconisations:

**IMPORTANT!**

- Avant de connecter la charge, laissez le moteur tourner pendant 1 à 2 minutes pour qu'il se réchauffe.

- Lors de la déconnexion de la charge après un fonctionnement prolongé, ne pas éteindre le générateur. Laissez-le fonctionner sans charge pendant 1 à 2 minutes pour qu'il se refroidisse.

#### POUR LE MODÈLE KS 9500iE S ATSR

**ATTENTION !**

Les groupes électrogènes avec démarreur électrique sont livrés avec une batterie au lithium, qui doit être connectée lors de la première utilisation et rechargée en fonction de son niveau de charge via la prise de recharge de la batterie à l'aide d'un adaptateur fourni avec connecteur SAE. Pour charger la batterie, nous recommandons l'utilisation d'un chargeur avec protection contre l'inversion de polarité et contacts SAE, tel que le KS BZA avec une tension de sortie jusqu'à 14V en mode LFP.

1. Vérifiez le niveau d'huile.
2. Vérifiez le niveau de carburant.
3. Déconnectez tous les consommateurs électriques du groupe électrogène, s'ils sont connectés.
4. Tournez le robinet de carburant sur « ON ».
5. Mettez l'interrupteur principal sur « ON ».
6. Désactivez le MODE ÉCONOMIE s'il est activé.

#### 7.1 Démarrage avec le lanceur à rappel :

Tirez lentement jusqu'à sentir une résistance. Tirez ensuite rapidement le lanceur jusqu'à sa longueur maximale. Relâchez-le lentement. Répétez cette opération jusqu'au démarrage du moteur.

#### 7.2 Démarrage avec le bouton START/STOP :

Appuyez sur le bouton START/STOP pendant environ 1 à 2 secondes pour démarrer le groupe électrogène. Le processus de démarrage commence.

#### 7.3 Démarrage par télécommande :

Appuyez sur le bouton de la TÉLÉCOMMANDE sur le groupe électrogène pour activer la fonction de commande à distance.

Appuyez ensuite sur le bouton ON de la télécommande pendant environ 1 à 2 secondes pour démarrer le groupe électrogène.

#### 7.4 Démarrage via le TERMINAL DE COMMANDE :

Le groupe électrogène peut être démarré (en fermant le contact) et arrêté (en ouvrant le contact) via des contacts externes sans potentiel.



**ATTENTION !**



**Il est interdit d'appliquer une tension aux contacts du TERMINAL DE COMMANDE. Les contacts de commande externes doivent être exempts de potentiel.**

Si le démarrage avec le démarreur électrique échoue, il est recommandé d'attendre 10 secondes avant de tenter un nouveau démarrage afin d'éviter la surchauffe du démarreur électrique. Si la batterie ne dispose plus de suffisamment d'énergie pour démarrer, elle doit être rechargée via le PORT DE CHARGE DE LA BATTERIE à l'aide d'un chargeur adapté avec une tension de sortie allant jusqu'à 14–14,5 V (par ex., KS B2A). Un adaptateur avec connecteur SAE est fourni. Il est essentiel de respecter la polarité.



**ATTENTION !**



**Vérifiez régulièrement le niveau de charge de la batterie de démarrage au lithium et rechargez-la si nécessaire. L'électronique de commande consomme de l'énergie dès que l'INTERRUPTEUR PRINCIPAL est activé.**

La batterie de démarrage intégrée est rechargée pendant le fonctionnement du groupe électrogène. Pour une charge complète, le groupe électrogène doit fonctionner pendant 1 à 2 heures. Par conséquent, nous recommandons de recharger la batterie avec un chargeur externe si le groupe électrogène est utilisé rarement.

Si le démarrage à distance échoue après 3 tentatives, appuyez sur le bouton « OFF » de la télécommande pour arrêter toute tentative répétée. Passez au démarrage manuel ou répétez l'opération à distance après avoir éliminé la cause du dysfonctionnement. Sinon, cela pourrait endommager le moteur de démarrage et la batterie.

Si l'appareil n'est pas utilisé dans les 48 heures, veuillez éteindre l'interrupteur de démarrage pour éviter toute perte d'autonomie ou démarrage anormal. Coupez également l'alimentation en carburant pour prévenir les fuites.

### INSTRUCTIONS D'UTILISATION DE LA BATTERIE DE DÉMARRAGE

- Le niveau de charge de la batterie doit rester supérieur à 60 % afin de prolonger sa durée de vie.
- Lors du démarrage du groupe électrogène, évitez de tenter plusieurs démarrages en peu de temps pour ne pas endommager la batterie ou le circuit. Si le groupe électrogène ne démarre pas après 5 tentatives consécutives, arrêtez-vous et faites-le inspecter ou confiez-le à un centre de maintenance agréé.

- Si le groupe électrogène n'est pas utilisé pendant une longue période, rechargez complètement la batterie, déconnectez le pôle négatif, et stockez l'unité dans un endroit frais et sec. La décharge naturelle de la batterie est influencée par la température et l'humidité ambiantes : chaleur et humidité accélèrent cette décharge. Rechargez la batterie une fois par mois pour maintenir un niveau supérieur à 60 % et éviter une perte de capacité irréversible.
- Si la batterie ne se charge pas ou si le groupe électrogène ne démarre pas, vérifiez si la batterie est déchargée ou endommagée. En cas de dommage ou de faible capacité, remplacez-la. Le groupe électrogène peut encore être démarré de manière alternative en cas de batterie défectueuse ou vide.



**ATTENTION - DANGER!**



**Ne connectez pas deux appareils ou plus en même temps. De nombreux appareils nécessitent beaucoup d'énergie pour fonctionner. Les appareils doivent être connectés les uns après les autres en fonction de leur puissance maximale admissible. Ne connectez pas la charge pendant les 2 premières minutes après le démarrage du générateur.**

## DÉMARRAGE DU GROUPE ÉLECTROGÈNE AU GAZ LIQUÉFIÉ (KS 2000iG S, KS 4000iEG S)

1. Vérifiez le niveau d'huile.
2. Les groupes électrogènes inverter KS 4000iEG S utilisent un système intelligent de changement de carburant. Pour utiliser le GPL comme carburant, vous devez connecter un tuyau au connecteur correspondant et ouvrir le robinet de la bouteille de gaz. L'électrovanne coupera automatiquement l'alimentation en essence du réservoir.
3. Branchez le tuyau de raccordement de gaz à la sortie GPL (le côté **A** se connecte à la sortie GPL du groupe électrogène et serrez fermement à la main).
4. Raccordez le tuyau à la bouteille de gaz du côté où se trouve le manodétendeur (le côté **B** est connecté à la bouteille comme sur figure 6).
5. Ouvrez la vanne de la bouteille de gaz, assurez-vous qu'il n'y a pas de fuite.
6. Pour le modèle KS 2000iG S, appuyez sur le bouton du régulateur de pression zéro (vissé avec le détendeur) pendant 2 à 3 secondes afin de remplir le tuyau de gaz.
7. Tournez l'interrupteur multifonction du moteur entre les positions « RUN » et « START », de manière à ce que le volet d'air (choke) ne soit qu'à moitié fermé.
8. Pour démarrer manuellement, tirez sur la poignée de démarrage jusqu'à ce que vous sentiez une légère résistance, puis vous devez la tirer relativement brusquement. Laissez la poignée de démarrage à la main rentrer lentement, ne la relâchez pas. Pour le démarrage électrique, appuyez sur le bouton rouge sur l'interrupteur multifonction du moteur (Fig. 3).
9. Après le démarrage du moteur, tournez l'interrupteur multifonction en position « RUN » (fig. 3).
10. Lors de la première utilisation pour remplir la conduite de gaz, tournez la clé sur la position « OFF » (ou le bouton de démarrage sur la position « OFF ») et tirez lentement la poignée du démarreur sur toute la longueur du cordon 2-3 fois.



Fig. 6

**Pour le modèle KS 2000iG S:** Fermez le volet d'air à moitié (tirez le choke à mi-course) si le groupe électrogène n'est pas encore réchauffé. Réglez le GASOLINE FUEL SWITCH sur la position « OFF », réglez l'interrupteur du moteur la position « ON », saisissez la poignée du démarreur et tirez-la lentement jusqu'à ce que vous sentiez une résistance. D'un mouvement brusque, tirez le démarreur sur toute la longueur du cordon. Le groupe électrogène doit démarrer. Si cela ne se produit pas, répétez cette étape. Retournez lentement la poignée du démarreur, ne la relâchez pas brusquement. Ouvrez le volet d'air: appuyez sur le levier de commande du volet d'air.



**IMPORTANT !**



**Déconnectez la charge du groupe électrogène avant de changer le type de carburant. Le bouton MODE ÉCONOMIE doit être en position OFF.**



**IMPORTANT!**



**Pour le modèle KS 2000iG S : Il est recommandé d'arrêter le groupe électrogène avant de passer de l'essence au gaz!**

L'essence résiduelle dans le carburateur rend difficile le démarrage du moteur au gaz. Laissez le groupe électrogène épuiser l'essence à fond jusqu'à ce qu'il s'arrête. Pour le faire, fermez le robinet de carburant du groupe électrogène en marche et attendez que le groupe électrogène s'arrête complètement. Puis démarrez le groupe électrogène au gaz. Vous pouvez également vidanger l'essence restante du carburateur avant de démarrer au gaz.

Pour vidanger l'essence du carburateur, fermez le robinet de carburant et attendez que le générateur refroidisse un peu. Pour les modèles à châssis ouvert, placez le réservoir sous le carburateur et dévissez le bouchon de vidange d'essence sur le carburateur (Fig. 7). Ne laissez pas le carburant couler sur le générateur. Resserrez la vis. Démarrez le générateur au gaz conformément aux instructions de démarrage au gaz.

Pour les modifications des modèles KS 2000i il faudra dévisser 4 vis sur le panneau latéral. Dévisser la vis **C** et vidanger les restes de carburant du carburateur à travers un tube **D**, après avoir placé en dessous du tube un réservoir pour l'essence. Évitez les fuites d'essence. Serrez la vis. Remettez le couvercle du boîtier du générateur en place. Démarrez le générateur au gaz.

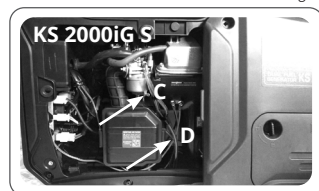

Fig. 7

### POUR DÉMARRER UN GROUPE ÉLECTROGÈNE À ESSENCE/GAZ EN UTILISANT DE L'ESSENCE COMME CARBURANT (KS 2000iG S, KS 4000iEG S)

1. Fermez le robinet d'alimentation en gaz sur la bouteille.
2. Ouvrez l'évent du bouchon de réservoir de carburant en position ON.
3. Mettez l'interrupteur de carburant en position ON et fermez le volet d'air sur (pour le modèle KS 2000iG S).
4. Démarrez le moteur manuellement ou moyennant le démarrage électrique.
5. Ouvrez le volet d'air (pour le modèle KS 2000iG S).



**IMPORTANT!**



**Placez la bouteille de gaz uniquement verticalement, conformément aux instructions d'utilisation des bouteilles de gaz. Le placement horizontal des bouteilles de gaz entraîne la défaillance du réducteur.**

Le changement de type de carburant peut être effectué sans arrêt du générateur. Lors du passage de l'essence au gaz, pendant 2-3 premières minutes le générateur peut être instable et peut déclencher la protection contre la tension basse. 2-3 minutes après le démarrage au gaz lorsque le générateur fonctionnera de manière stable, si le voyant rouge (indicateur de surcharge) s'allume, appuyez sur le bouton AC RESET et le générateur rétablira l'alimentation en électricité.

**Si vous devez passer à l'alimentation en gaz lorsque vous utilisez de l'essence, connectez le tuyau de gaz, ouvrez la vanne d'alimentation en gaz et appuyez sur le bouton LPG RESET sur le panneau de commande pour passer au fonctionnement du générateur au gaz.**

**Si vous devez passer à l'essence lors de l'utilisation de gaz liquéfié, il vous suffit de couper l'alimentation en gaz, le générateur passera automatiquement à l'essence, sans autres opérations.**

Pour les modèles avec démarreur électrique, vérifiez que la batterie est chargée, si nécessaire, chargez-la avec un chargeur spécial pour batteries lithium-ion, ou démarrez le générateur avec un démarreur manuel et laissez-le fonctionner sans charge pour le recharger.

**Il est interdit de démarrer le générateur avec le mode économie activé. Le mode économie ne doit être activé qu'après le démarrage du générateur et seulement avec une faible charge. Le non-respect de cette exigence peut entraîner une panne du générateur et annuler la réparation sous garantie.**

#### LA FONCTION « ECONOMY MODE »

1. Démarrez le moteur.
2. Réglez l'interrupteur « Economy mode » sur la position « ON ».
3. Connectez l'appareil à une prise secteur.
4. Assurez-vous que l'indicateur de contrôle CA est allumé.
5. Allumez l'appareil électrique.



**IMPORTANT!**



**Le commutateur « Economy mode » doit être réglé sur OFF pour augmenter le régime moteur au régime nominal. Si plusieurs consommateurs d'alimentation sont connectés au groupe électrogène, veuillez d'abord en connecter un, qui a un courant de démarrage plus élevé et l'appareil avec le courant de démarrage le plus faible doit être connecté le dernier.**

#### MODE « ON »

Lorsque l'interrupteur « Economy mode » est en position « ON », le calculateur surveille le régime moteur en le réduisant en fonction de la charge connectée. Si le régime moteur n'est pas suffisant pour produire de l'électricité pour fournir la charge, l'unité de commande augmente automatiquement le régime moteur. En conséquence, la consommation de carburant est optimisée et les niveaux sonores sont réduits.

#### MODE «OFF»

Lorsque l'interrupteur « Economy mode » est en position « OFF », le moteur tourne à la vitesse nominale, qu'une charge soit connectée ou non.



**IMPORTANT!**



**L'interrupteur « Economy mode » doit être mis en position « OFF » lors de l'utilisation d'appareils électriques nécessitant un courant de démarrage important, comme un compresseur ou une pompe submersible.**

#### LA FONCTION «PARALLÈLE»

Vous pouvez augmenter la puissance de sortie totale des groupes électrogènes en connectant les deux groupes électrogènes-inverters avec le dispositif de connexion parallèle KS PU1 de Könnér & Söhnen®. Lorsque deux modèles identiques de groupes électrogènes sont connectés en parallèle, vous pourrez obtenir le double de la puissance nominale de ces modèles en sortie. Lorsque les groupes électrogènes sont connectés en parallèle, la perte de puissance est de 0,2 kW de la puissance nominale totale pouvant être obtenue convient à tous les modèles de groupes électrogènes-inverters Könnér & Söhnen).

#### ÉTEIGNEZ TOUS LES APPAREILS AVANT D'ARRÊTER LE GÉNÉRATEUR !

N'arrêtez pas le générateur lorsque les appareils sont allumés. Cela peut nuire au générateur ou aux appareils !

**POUR ARRÊTER LE MOTEUR, PROCÉDEZ COMME SUIT  
(SAUF MODÈLES KS 2000i S, KS 2000iG S, KS 3000i S) :**

Fig. 8

1. Éteignez tous les appareils.
2. Laissez le groupe électrogène fonctionner sans charge pendant 1 à 2 minutes.
3. Tournez l'interrupteur multifonction en position « OFF » (Fig. 9).
4. Fermez le robinet d'alimentation en gaz.
5. Débranchez les appareils.
6. Après l'arrêt, laissez refroidir le groupe électrogène et fermer l'évent sur le bouchon du réservoir de carburant (position « OFF », fig. 8, lors de l'arrêt du travail sur l'essence).

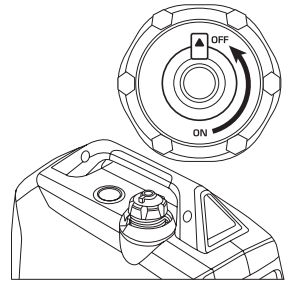
**MODÈLES KS 2000i S, KS 2000iG S, KS 3000i S**

1. Éteignez tous les appareils.
2. Laissez le groupe électrogène fonctionner sans charge pendant 1 à 2 minutes.
3. Mettez l'interrupteur du moteur en position « OFF ».
4. Tournez l'interrupteur multifonction en position « OFF » (Fig. 9), pour les modèles à essence/gaz - déplacez le commutateur de carburant en position OFF / fermez la vanne d'alimentation en gaz).
5. Laissez refroidir le groupe électrogène.
6. Débranchez les appareils.
7. Après l'arrêt, laissez refroidir le groupe électrogène et fermer l'évent sur le bouchon du réservoir de carburant (position « OFF », fig. 8, pour les modèles KS 2000i S, KS 2000iG S - lors de l'arrêt du travail sur l'essence).

Fig. 9

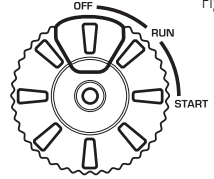
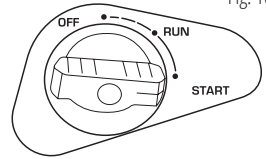

Fig. 10

**MODÈLE KS 9500iE S ATSR**

1. Éteignez tous les appareils.
2. Tournez l'interrupteur du mode Économie sur « OFF ».
3. Mettez le disjoncteur AC en position d'arrêt.
4. Appuyez légèrement sur le bouton de démarrage/arrêt à une touche.
5. Placez le bouton d'alimentation en position « OFF ».
6. Tournez l'interrupteur de carburant en position « OFF ».
7. Laissez refroidir le groupe électrogène.
8. Débranchez les appareils.

**ATTENTION !**

Si vous devez arrêter le groupe électrogène en cas d'urgence, mettez l'interrupteur du groupe électrogène en position « OFF ».

**IMPORTANT !**

Les groupes électrogènes inverter de Könnér & Söhnen sont équipés de batteries au lithium avec une tension de fonctionnement similaire aux batteries plomb-acide conventionnelles.

Lorsque le groupe électrogène fonctionne, la batterie est chargée automatiquement. S'il est nécessaire de charger la batterie avec un appareil externe, nous vous recommandons d'utiliser le chargeur KS-B2A ou le chargeur pour charger les batteries de moto au plomb-acide avec une tension de sortie allant jusqu'à 14-14,5 V et un courant de charge allant jusqu'à 2 A.

## CHARGEMENT DE LA BATTERIE EXTERNE 12V

1. Démarrez le moteur.
2. Connectez le fil rouge à la borne positive (+) de la batterie.
3. Connectez le fil noir à la borne négative (-) de la batterie.
4. Connectez le fil à la prise 12 V / 8 A CC sur le panneau du groupe électrogène.
5. Réglez l'interrupteur Economy mode sur OFF pour commencer à charger la batterie.
6. Vérifiez si la protection contre les surcharges en courant continu (DC) est activée.



**IMPORTANT!**



- Assurez-vous que le mode ECON est désactivé pendant le chargement de la batterie.
- Assurez-vous de connecter le fil rouge du chargeur à la borne positive de la batterie (+) et le fil noir à la borne négative (-) de la batterie. Ne changez pas ces positions.
- Connectez fermement le chargeur aux bornes de la batterie afin qu'elles ne soient pas déconnectées en raison des vibrations du moteur.
- La prise 12V peut être utilisée pour recharger les batteries uniquement comme source d'urgence et n'est pas en soi un chargeur à part entière.
- Le dispositif de protection CC s'éteint automatiquement si le courant est supérieur au courant nominal lors du chargement de la batterie. Pour reprendre la charge de la batterie, rallumez le dispositif de protection CC en appuyant sur le bouton «ON».

Si la protection contre les surcharges en courant continu se déclenche, arrêtez la charge de la batterie car le courant de charge est trop élevé.

Il est interdit de charger les batteries si leur consommation de courant est supérieure à 5-8A (selon le modèle de groupe électrogène).



**ATTENTION – DANGER !**



La sortie 12 V du groupe électrogène est conçue uniquement comme source d'alimentation d'urgence pour les batteries 12 V et ne doit pas être utilisée comme source d'alimentation 12 V pour des consommateurs sensibles.

Suivez toutes les instructions! Vous pouvez trouver la liste des adresses des centres de service sur le site de l'importateur exclusif: [www.konner-sohnen.fr](http://www.konner-sohnen.fr)

### CALENDRIER DE MAINTENANCE TECHNIQUE RECOMMANDÉ

Pièce	Action	À chaque démarrage	Après un mois ou 20 heures de travail	Chaque 3 mois ou après 50 heures de travail	Chaque 6 mois ou après 100 heures de travail	Chaque année ou après 300 heures de travail
Huile moteur	Vérification du niveau	✓				
	Changement		✓	✓		
Filtre à air	Nettoyage		✓	✓		
	Changement				✓	
Bougie d'allumage	Nettoyage		✓	✓		
	Changement				✓	
Réservoir de carburant	Vérification du niveau	✓				
	Nettoyage					✓
Filtre de carburant	Vérification (nettoyage)		✓	✓		

- Si le générateur fonctionne souvent à haute température ou à forte charge, l'huile doit être changée toutes les 25 heures.

- Si le moteur est fréquemment utilisé dans des pièces poussiéreuses ou dans d'autres conditions difficiles, nettoyez le filtre à air toutes les 10 heures.

- Si vous manquez une maintenance planifiée, effectuez-la dès que possible pour maintenir le moteur du générateur en bon état



**IMPORTANT!**



**En cas de dommages dus à des travaux de maintenance non effectués, le fabricant sera déchargé de toute responsabilité.**

### HUILES RECOMMANDÉES

12

Utilisez de l'huile pour des moteurs 4 temps SAE10W-30, SAE10W-40. Les huiles moteur dont la viscosité est différente de celle indiquée dans le tableau ne peuvent être utilisées que si la température moyenne de l'air dans votre région ne dépasse pas la plage de température spécifiée.

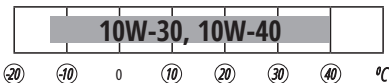

Lors de la baisse du niveau de l'huile, celle-ci doit être ajoutée pour assurer le bon fonctionnement du générateur. Vérifiez le niveau d'huile selon le programme d'entretien. Des informations supplémentaires sont disponibles dans la version complète des instructions sur notre site Web.



## POUR VIDANGER L'HUILE, FAITES COMME SUIT:

1. Vidanger l'huile avant que le moteur soit refroidi. Cela garantira une vidange rapide et complète de l'huile.
2. Mettez des gants de protection pour éviter de mettre de l'huile sur la peau.
3. Retirez le couvercle du générateur. (fig. 11).
4. Sous le moteur, placez un réservoir pour vidanger l'huile.
5. Retirez le capuchon de vidange situé sur le moteur sous le couvercle de la sonde d'huile avec une clé (fig. 12).
6. Attendez que l'huile coule.
7. Visser le bouchon de vidange en place et bien serrer.
8. Fermer couvercle de maintenance du générateur (fig. 11).



Fig. 11

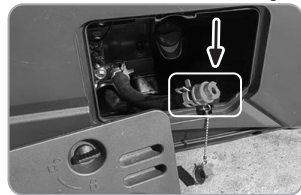

Fig. 12

## ENTRETIEN DU FILTRE À AIR

13

Le filtre à air doit être nettoyé toutes les 50 heures de fonctionnement du générateur (dans des conditions de pollution accrue toutes les 10 heures).

### NETTOYAGE DU FILTRE À AIR:

1. Ouvrez les pinces sur le couvercle supérieur du filtre à air.
2. Retirez l'élément filtrant en éponge.
3. Enlevez toute la saleté à l'intérieur du boîtier de filtre à air vide.
4. Rincez soigneusement l'élément filtrant à l'eau chaude savonneuse.
5. Séchez le filtre éponge.
6. Humidifiez l'élément filtrant sec avec de l'huile à machines, puis essorez l'excédent d'huile.

## ENTRETIEN DES BOUGIES D'ALLUMAGE

14

La bougie d'allumage doit être intacte, exempte de dépôt de calamine et avoir l'écart correct.

### VÉRIFICATION DE LA BOUGIE D'ALLUMAGE:

1. Retirez le capuchon de la bougie.
2. Dévissez la bougie d'allumage avec une clé appropriée.
3. Inspectez la bougie d'allumage. Si elle est craquée, elle doit être remplacée. L'utilisation d'une bougie d'allumage F7TC est recommandée.
4. Mesurez l'écart. Il doit être compris entre 0,7 et 0,8 mm.
5. Lors de la réutilisation de la bougie d'allumage, elle doit être nettoyée de la calamine avec une brosse métallique. Ensuite, rétablissez l'écart correct.

## ENTRETIEN DU MOTEUR ET DU SILENCIEUX

15

Le moteur et le silencieux seront très chauds après le démarrage du générateur. Ne touchez pas le moteur ou le silencieux avec aucune partie du corps ou des vêtements pendant l'inspection ou la réparation tant qu'ils n'ont pas refroidi.

Retirez les vis, puis tirez sur le couvercle de protection. Desserrez les boulons, puis retirez le couvercle du silencieux, l'écran du silencieux et le pare-étincelles. Nettoyez la calamine sur l'écran du silencieux et le pare-étincelles avec une brosse métallique. Inspectez l'écran du silencieux et le pare-étincelles. Remplacez-les s'ils sont endommagés. Installez le pare-étincelles. Installez l'écran du silencieux et le couvercle du silencieux. Installez le couvercle de protection et serrez les vis.



**IMPORTANT !**



**La saillie du pare-étincelles doit entrer dans le trou dans le silencieux.**

## ENTRETIEN DU FILTRE DU RÉSERVOIR DE CARBURENT

16



**IMPORTANT !**



**Ne travaillez jamais avec de l'essence lorsque vous fumez ou à proximité de flammes nues.**

1. Retirez le bouchon et le filtre du réservoir de carburant.
2. Nettoyez le filtre avec de l'essence.
3. Essuyez le filtre et réinstallez-le.
4. Remettez le bouchon du réservoir de carburant.

Assurez-vous que le bouchon du réservoir de carburant est bien serré.

## EXPLOITATION DE LA BATTERIE

17

La batterie du générateur n'est pas réparable. Si le générateur n'a pas été utilisé pendant une longue période, la batterie peut tomber en panne. Pour prolonger la durée de vie de la batterie, il est recommandé de charger la batterie avec un chargeur externe tous les trois mois.

La batterie est couverte par une garantie de trois mois à compter de la date d'achat du générateur.

## STOCKAGE DU GÉNÉRATEUR

18



**IMPORTANT !**



**Le générateur doit toujours être stocké et transporté avec l'évent de ventilation fermée!**

La pièce dans laquelle l'appareil est stocké doit être sèche, sans poussière et bien ventilée. Le lieu de stockage doit être inaccessible aux enfants et aux animaux. Il est recommandé de stocker et d'utiliser le générateur à une température de -20 °C à +40 °C, éviter le rayonnement solaire direct et les précipitations sur le générateur. Lors de l'utilisation et du stockage d'un générateur à essence/gaz, la bouteille de gaz doit être à l'intérieur à une température non inférieure à +10°C. Si la température est inférieure, le gaz ne s'évaporer pas.



**IMPORTANT !**



**Attention! Le générateur doit toujours être prêt à être utilisé. Par conséquent, en cas de dysfonctionnement de l'appareil, vous devez le réparer avant d'installer le générateur pour le stockage.**



**IMPORTANT !**



**Avant le stockage à long terme du générateur, fermez la vanne du réservoir de carburant et laissez le moteur consommer avec le carburant dans le carburateur. Attendez l'arrêt du moteur.**

### POUR UN STOCKAGE À LONG TERME, SUIVEZ CES CONDITIONS:

- Les parties externes du groupe électrogène et du moteur, en particulier les nervures de refroidissement, doivent être soigneusement nettoyés.
- Dévisser le bouchon de la caméra à flotteur du carburateur, vider la caméra.
- Retirer la bougie.
- Dévisser le bouchon de la vidange d'huile et vidanger l'huile.

- Versez une cuillère à thé d'huile moteur (5 - 10 ml) dans le cylindre. Ensuite, tirez plusieurs fois sur la corde de démarrage pour que l'huile soit répartie sur des parois du cylindre.
- Insérer (visser) la bougie d'allumage.
- Tirez sur la poignée du démarreur jusqu'à sentir la résistance (le piston atteint la position du sommet de la course de compression. En conséquence, les soupapes d'entrée et de sortie du moteur seront fermées et le stockage de l'appareil dans cet état permettra d'éviter la corrosion interne du moteur.
- Relâchez doucement la poignée du démarreur.
- Retirez les bornes de la batterie. Lubrifiez les bornes de la batterie et les serre-fils pour les protéger de l'oxydation.

### TRANSPORT DU GENERATEUR

19



**IMPORTANT !**



**Nous recommandons de ne remplir le réservoir d'essence qu'à 70% pour éviter les déversements de carburant pendant le fonctionnement et le transport du groupe électrogène.**

Pour un TRANSPORT DU GENERATEUR pratique, utilisez l'emballage dans lequel le générateur est vendu. Fixez le boîtier avec le générateur pour éviter de le renverser latéralement pendant le transport. Avant de déplacer le générateur, vidangez le carburant et débranchez les bornes de la batterie.

Pour déplacer le générateur sur l'objet d'un endroit à l'autre, soulevez-le en tenant par le châssis. Attention, le générateur a un poids important (40 à 90 kg). Au moins deux hommes devront déplacer le générateur. Déplacez-vous avec précaution, ne mettez pas vos pieds sous le générateur.

### ÉLIMINATION DU GÉNÉRATEUR ET DE LA BATTERIE

20

Pour éviter de nuire à l'environnement, il est nécessaire de séparer le générateur et la batterie des déchets ordinaires et de les envoyer dans des endroits spéciaux pour l'élimination.

Panne	Cause possible	Correction
<b>Le moteur ne démarre pas</b>	L'interrupteur du moteur est réglé sur OFF	Mettre l'interrupteur du moteur sur ON
	Le robinet de carburant est réglé sur EST FERMÉ	Tourner le robinet d'essence sur la position OUVERTEMENT
	Le register à air est ouvert	Fermez le levier du registre à air
	Il n'y a pas de carburant dans le réservoir	Remplir le carburant
	Le moteur contient du carburant sale ou vieux	Remplacer le carburant dans le moteur
	La bougie d'allumage est sale ou endommagée; Écart incorrect entre les électrodes.	Nettoyez la bougie ou remplacez-la; corriger l'écart entre les électrodes
<b>Puissance du moteur réduite / démarrage difficile</b>	Le réservoir de carburant est sale	Nettoyer le réservoir d'essence
	Le filtre à air est sale	Remplacer le filtre à air
	De l'eau ou de l'air dans la conduite de carburant	Purger la conduite d'essence
	Écart incorrect entre les électrodes de la bougie d'allumage	Corriger l'écart
<b>Le moteur surchauffe</b>	Les nervures du radiateur de refroidissement sont sales	Nettoyer les nervures du radiateur
	Le filtre à air est sale	Remplacer le filtre à air
<b>Le moteur est démarré, mais il n'y a pas de tension à la sortie</b>	Le disjoncteur automatique a été déclenché	Mettez l'interrupteur sur la position ON
	Câbles de connexion de basse qualité	Vérifiez les câbles. Si vous utilisez une rallonge, remplacez-la
	Dysfonctionnement de l'appareil connecté	Essayez de vous connecter un autre dispositif
<b>Le générateur fonctionne mais ne supporte pas les appareils électriques connectés</b>	Surcharge de l'appareil	Essayez de connecter moins d'équipement
	Court-circuit dans un des appareils connectés	Déconnectez l'appareil défectueux
	Le filtre à air est sale	Remplacer le filtre à air
	Régime moteur insuffisant	Contactez un centre de service

Appareil	Puissance, W
Un fer à repasser	500-1100
Sèche cheveux	450-1200
Cafetière	800-1500
Cuisinière électrique	800-1800
Grille-pain	600-1500
Chauffage électrique	1000-2000
Aspirateur	400-1000
Récepteur radio	50-250
Grill	1200-2300
Armoire de four	1000-2000
Réfrigérateur	100-150
TV	100-400
Marteau-piqueur	600-1400
Perceuse à main	400-800
Congélateur	100-400
Rectifieuse	300-1100
Scie circulaire	750-1600
Disqueuse	650-2200
Scie sauteuse	250-700
Rabot électrique	400-1000
Compresseur	750-3000
Pompe à eau	750-3900
Machine à scier	1800-4000
Débroussailleuse	750-3000
Moteurs électriques	550-5000
Ventilateurs	750-1700
Installation haute pression	2000-4000
Climatiseur	1000-5000

La garantie internationale du fabricant est de deux (2) ans. La période de garantie commence à la date d'achat. Le vendeur de ce produit est tenu de fournir une garantie. S'il vous plaît, contactez le vendeur pour obtenir une garantie. Pendant la période de garantie, en cas de défaillance du produit en raison de défauts de fabrication, il sera remplacé par le même produit ou réparé.

La carte de garantie doit être conservée pendant toute la période de garantie. En cas de perte de la carte de garantie, la seconde ne sera pas fournie. Le client doit fournir une carte de garantie et un chèque d'acheteur au moment de la demande de réparation ou d'échange. Sinon, le service après-vente ne sera pas fourni. La carte de garantie jointe au produit au moment de la vente doit être correctement et complètement remplie par le vendeur et l'acheteur, signée et tamponnée. Dans d'autres cas, la garantie n'est pas considérée comme valide.

Le produit est accepté pour réparation dans le centre de service après-vente sous la condition d'être bien nettoyé. Les pièces à remplacer deviennent la propriété du centre de service après-vente.

#### LES CAS D'EXCLUSION DE GARANTIE:

- Si l'exploitant n'a pas observé les préconisations du mode d'emploi.
- Si autocollants d'identification, numéros de série, les plaquettes manquent ou sont illisibles sur l'appareil.
- Si la défaillance était provoquée par transportation incorrecte ou le stockage incorrect, ou par une maintenance incorrecte.
- En présence des détériorations d'origine mécanique (fissures, ébréchures, mâchures, traces de chute, déformations de l'enveloppe du moteur, du câble électrique, des broches mâles ou tout autre élément de construction de l'appareil), y compris les détériorations causées par gel de l'eau et en présence des corps étrangers à l'intérieur de l'appareil.
- Si l'appareil a été installé et connecté au réseau électrique avec violations des normes en vigueur ou en cas d'utilisation inappropriée.
- Si le défaut en question ne peut pas être détecté ou reproduit.
- Si le fonctionnement correct de l'appareil peut être rétabli moyennant le nettoyage de la poussière et la crasse, moyennant le choix des réglages correctes, l'entretien technique, changement de l'huile, etc.
- En cas de l'utilisation de l'appareil pour les besoins commerciaux.
- En cas de détection des vices, apparues à cause d'une surcharge de l'engin. Les marques de la surcharge sont: la fusion ou le changement de la couleur des pièces de la machine à cause de la température surélevée, dégâts du métal sur les surfaces du cylindre de moteur ou du piston, détérioration des bagues de piston, d'écarts de la bielle motrice.
- La garantie ne comprend pas le variateur de tension automatique de l'appareil, s'il est tombé en panne à cause d'une mauvaise utilisation ou à défaut d'observance du mode d'emploi.
- En cas de détection des vices, apparues à cause de fonctionnement instable du réseau électrique du Consommateur.
- En cas de détection des vices, apparues à cause d'une contamination interne ou externe, par exemple la contamination du circuit carburant ou système de graissage ou de refroidissement.
- En cas de présence des traces d'endommagements mécaniques ou thermiques sur les câbles électriques ou les broches mâles.
- En cas de présence à l'intérieur de l'appareil des liquides étrangères ou des objets étrangers, des copeaux de métal, etc.
- Si la panne est arrivée en résultat d'utilisation des pièces d'échange, des matériaux, huile, etc., des fournisseurs extérieurs.
- En cas de détection des vices dans deux ou plusieurs organes fonctionnels, qui ne sont pas directement liés entre eux.
- Si la panne est arrivée à cause des facteurs naturels – la boue, la poussière, l'humidité, haute ou basse température, les calamités naturelles.

- Lorsque le rotor et le stator tombent en panne en même temps
- Sur les pièces qui s'usent rapidement et les composants (bougies, injecteurs, poulies, filtre et dispositifs de sécurité, batteries, dispositifs amovibles, courroies, joints en caoutchouc, ressorts d'embrayage, essieux, démarreurs manuels, lubrifiants, outillage, surfaces de travail, flexibles, chaînes et pneus).
- Entretien préventif (nettoyage, graissage, pétrolage), installation et réglages.
- Si l'engin a été ouvert, a été réparé de façon indépendante, ou si les changements ont été apportés à la construction de l'appareil.
- En cas de détection des vices, apparues naturellement à cause de l'usure pendant une utilisation prolongée de l'appareil (fin de longévité de l'engin).
- Si après la détection du défaut, l'exploitation de l'appareil n'a pas été arrêtée.
- La garantie pour les batteries rechargeables fournies avec l'appareil est de 3 mois
- En cas d'utilisation de carburant de mauvaise qualité ou de type inadapté.



# Déclaration de Conformité CE

Nr. 234

Les produits suivants ont été testés par nos soins selon les normes énumérées et ont été jugés conformes à la Directive 2014/30/UE de la Communauté européenne relative à la compatibilité électromagnétique, ainsi qu'à la Directive 2006/42/CE relative aux machines, Directive sur le bruit 2000/14/CE.

Fabricant: DIMAX INTERNATIONAL GmbH  
Adresse: Flinger Broich 203, 40235 Düsseldorf, Allemagne  
Produit: Générateur-onduleur « Könnner & Söhnen »  
Type / Modèle: KS 2000i S, KS 2000iG S, KS 3000i S,  
KS 4000iE S, KS 4000iEG S, KS 6000iE S, KS 9500iE S ATSR

La déclaration est basée sur une évaluation unique des produits mentionnés ci-dessus. Elle n'implique pas une évaluation de l'ensemble de la production et n'autorise pas l'utilisation du logo du laboratoire de test. Le fabricant doit s'assurer que tous les produits de la production en série sont conformes à l'échantillon de produit détaillé dans ce rapport. Le demandeur doit tenir le rapport technique complet à la disposition des autorités compétentes, en conservant tous les droits.

Directives CE appliquées : Directive 2006/42/CE relative aux machines  
Directive 2014/30/UE relative à la compatibilité électromagnétique (CEM)  
Directive 2000/14/CE sur le bruit  
Directives CE appliquées : (UE) 2016/1628 – Émissions des machines mobiles non routières  
Règlement (UE) 2017/654 modifié par le règlement (UE) 2018/989  
Règlement (UE) 2017/655 modifié par le règlement (UE) 2018/987  
Règlement (UE) 2017/656 modifié par le règlement (UE) 2018/988

Normes appliquées : EN ISO 8528-13:2016  
EN 55012:2007+A1  
EN 61000-6-1:2007  
00/14/EC  
55/88/EC  
EN ISO 3744:1995

Les moteurs à essence KS 100i, KS 160i, KS 240i, KS 260i sont conformes à la norme européenne d'émissions Stage V. Ceci est confirmé par le CERTIFICAT D'APPROBATION DE TYPE UE délivré par le ministère des Transports du Luxembourg. Service technique responsable de l'exécution des essais : TÜV Rheinland Luxembourg GmbH. Date de délivrance : 30/10/2018.

## 2000/14/EC\_2005/88/EC Annex VI

Pour les modèles KS 2000i S, KS 2000iG S Niveau sonore mesuré L<sub>wa</sub> = 90 dB (A)

Pour le modèle KS 3000i S Niveau sonore mesuré L<sub>wa</sub> = 96 dB (A)

Pour les modèles KS 4000iE S, KS 4000iEG S, KS 6000iE S, KS 9500iE S ATSR Niveau sonore mesuré L<sub>wa</sub> = 97 dB (A)

Organisme notifié, responsable de la délivrance des certificats relatifs à la directive Machines 2006/42/CE, à la directive 2014/30/UE sur la compatibilité électromagnétique (CEM) et à la directive Bruit 2000/14/CE: TÜV Rheinland LGA Products GmbH, Tillystraße 2, 90431 Nürnberg, Pays : Allemagne, Téléphone : +49 (0) 91 16555225, Fax : +49 (0) 91 16555226, Email : service@de.tuv.com, Site web : www.tuv.com/safety. Numéro de l'organisme notifié : 0197



Date de publication : 2025-06-27

Lieu de délivrance : Düsseldorf

Directeur :

Fomin P.

**DIMAX**

International GmbH  
Flinger Broich 203 40235 Düsseldorf  
USt-ID DE296177274  
koenner-soehnen.com

Nous, DIMAX INTERNATIONAL GmbH, déclarons par la présente que les produits spécifiés ci-dessus sont conformes aux Directives du Parlement européen et du Conseil, à savoir la Directive 2006/42/CE du 17 mai 2006 relative aux machines, et la Directive 2014/30/UE du 26 février 2014 relative à la compatibilité électromagnétique (CEM), la directive 2000/14/CE du 8 mai 2000 relative aux émissions sonores dans l'environnement. Le marquage CE ci-dessus peut être utilisé sous la responsabilité du fabricant, après l'établissement d'une déclaration de conformité CE et le respect de toutes les directives CE pertinentes.



## CONTACTS

**Deutschland:**

Hergestellt unter Lizenz und Kontrolle der DIMAX International GmbH.

Importeur und Vertreter in Deutschland:  
DIMAX International GmbH Flinger Broich 203, 40235  
Düsseldorf, Deutschland. Produziert in VRC.

innovationtrade8@gmail.com

[www.konner-sohnen.com](http://www.konner-sohnen.com)

---

**European Union:**

Manufactured under license and control of DIMAX International GmbH, Flinger Broich 203, 40235 Duesseldorf, Germany.

Importer and representative in Netherlands DIMAX International Poland Ltd, Południowa 8 st, 05-0830 Stara Wieś, Poland. Assembled in PRC.

innovationtrade8@gmail.com

[www.konner-sohnen.com](http://www.konner-sohnen.com)

---

**The United Kingdom:**

Innovation Trade Ltd., 63/66 Hatton Garden Fifth Floor, Suite 23, London, EC1N 8LE, info.uk@dimaxgroup.de

**Technical support**

support.uk@dimaxgroup.de

[www.konner-sohnen.uk](http://www.konner-sohnen.uk)

---

**France:**

Fabriqu e sous licence et contr ole de DIMAX International GmbH, Flinger Broich 203, 40235 D usseldorf, Allemagne.

Importateur et repr esentant en France et en Belgique DIMAX International Poland Ltd, Południowa 8 st, 05-0830 Stara Wieś, Pologne. Assembl e en RPC.

innovationtrade8@gmail.com

[www.konner-sohnen.fr](http://www.konner-sohnen.fr)

---

**España:**

Fabricado bajo licencia y control de DIMAX International GmbH, Flinger Broich 203, 40235 D usseldorf, Alemania.

Importador y representante en Espa a de DIMAX International Poland Ltd, Południowa 8 st, 05-0830 Stara Wieś, Polonia.

Ensamblado en la Rep blica Popular China.

innovationtrade8@gmail.com

[www.konner-sohnen.es](http://www.konner-sohnen.es)

---

**Polska:**

Wyprodukowano na licencji i pod kontrol a DIMAX International GmbH, Flinger Broich 203, 40235 Duesseldorf, Niemcy.

Importer i przedstawiciel w Polsce:  
DIMAX International Poland Sp.z o. o. ul. Południowa 8,  
05-0830 Stara Wieś, Polska. Zmontowany w CRL.

innovationtrade8@gmail.com

[www.konner-sohnen.pl](http://www.konner-sohnen.pl)

---

**Україна:**

Виготовлено за ліцензією та під контролем DIMAX International GmbH, Flinger Broich 203, 40235 Дюссельдорф, Німеччина.

Імпортер та представник в Україні:  
ТОВ "ТЕХНО ТРЕЙД КС" вул. Електротехнічна 47,  
02232, м. Київ, Україна. Змонтовано в КНР

[www.konner-sohnen.com.ua](http://www.konner-sohnen.com.ua)